

Sieb- und Förderketten Ersatzteile für jeden Roder

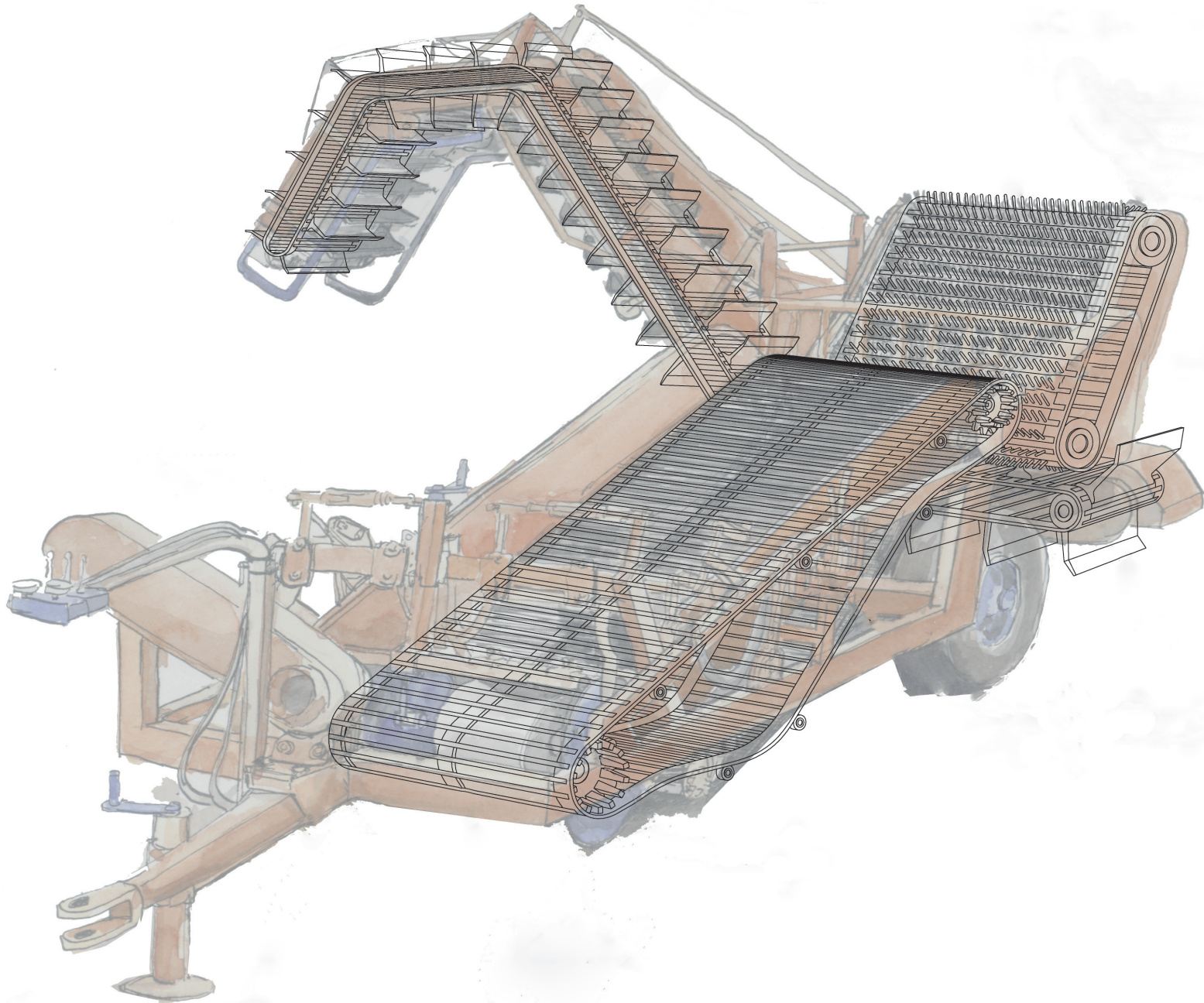

WINDGASSEN

Sieb- und Förderketten



Unser Service

- Herstellung von Sieb-, Igel- und Krautbändern sowie individuelle Sonderanfertigungen nach Kundenwunsch
- Kettenreparaturen und Neuvernietungen
- Lieferung von Ersatzteilen wie Antriebsräder, Rollen, Stäbe, Riemen, Schlösser, u.v.m.
- Lieferung von Ersatzteilen für Roder der Typen Grimme, WM Kartoffeltechnik, Samro, Hagedorn, Wühlmaus, Niewöhner, Fortschritt, Trumag u.v.m.



WINDGASSEN

Sieb- und Förderketten

Windgassen GmbH

Einsteinstr. 5
33104 Paderborn
Deutschland

+49 5254 990930

+49 5254 990939

info@wg-siebketten.de

www.wg-siebketten.de





Pos.	Produkt	Seiten
1.	Riemen	4-6
2.	Verbindung/Schlösser	7-10
3.	Niete/Platten	11
4.	Stäbe	12-13
5.	Igelstäbe	14-15
6.	Krautbandstäbe	16-17
7.	Mittelriemenbefestigung	18
8.	Mitnehmer	19
9.	Überzüge	20
10.	Abdeckprofil	21
11.	Rollen	22-25
12.	Schüttler	26
13.	Antriebsrollen	27
14.	Antriebsräder	28-31
15.	Bänder	32
16.	Ersatzteilbestellung	33-35

Für fehlerhafte Angaben wird keine Haftung übernommen. Irrtum Druckfehler und technische Änderungen vorbehalten. Abbildungen können abweichen.

Riemen

Verbindung/
Schlösser

Niete/Platten

Stäbe

Igelstäbe

Krautband-
stäbe

Mittelriemen-
befestigung

Mitnehmer

Überzüge

Abdeckprofil

Rollen

Schüttler

Antriebsrollen

Antriebsräder

Bänder

Einfachnocken flacher Zahn (EN/FZ)

3 Gewebeeinlagen, Zahnhöhe (ZH): 3 mm

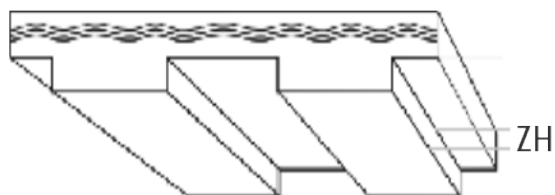

ab Lager: Artikelnummer	Riemenbreite:	Teilung: (Abstand Stabmitte-Stabmitte)	Lochabstand
EK-0091	25	28	1 Loch
EK-0442	40	28	1 Loch
EK-0308	40	28	20
EK-0232	40	40	20
EK-0166	50	28	24
EK-0395	50	32	24
EK-0396	50	36	24 und ungelocht
EK-0447	50	40	24
EK-0448	50	42	24
EK-0755	50	45	24
EK-0265	50	50	24
EK-0191	60	28	32
EK-0062/EK-0845	60	32	30,32
EK-0032	60	33	30
EK-0076/EK-0775	60	36	30,32
EK-0776/EK-1113	60	40	30,32
EK-0127/EK-0705	60	42	30,32
EK-0142	60	45	30
EK-0036	60	50	30 und ungelocht

Einfachnocken hoher Zahn (EN/HZ)

3 Gewebeeinlagen, Zahnhöhe (ZH): 9,5 mm

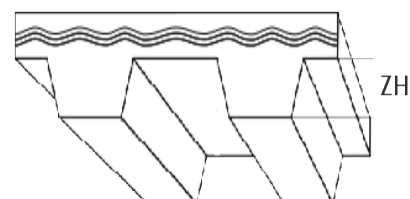

ab Lager: Artikelnummer	Riemenbreite:	Teilung: (Abstand Stabmitte-Stabmitte)	Lochabstand
EK-0262	50	28	24
EK-0193	50	30	ungelocht Möglich 20 oder 24
EK-0192	50	40	24
EK-0517	60	28	32
EK-0095/EK-0773	60	35	30,32
EK-0034/EK-0796	60	40	30,32
EK-0086/EK-0841	60	50	30,32
EK-1162	75	35	55 jede 6. Teilung ungelocht
	75	60	ungelocht



Doppelnocken flacher Zahn (DN/FZ)

3 Gewebeeinlagen, Zahnhöhe1 (ZH1): 3 mm, Zahnhöhe2 (ZH2): 9 mm

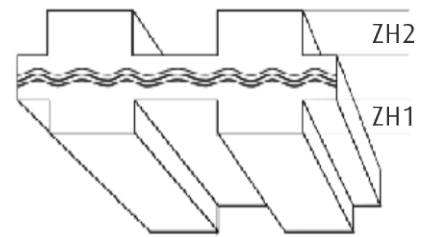

ab Lager: Artikelnummer	Riemenbreite:	Teilung: (Abstand Stabmitte-Stabmitte)	Lochabstand
EK-0085	60	32	30
EK-0094	60	36	30
EK-0099	60	40	30
EK-0081	60	45	30
EK-0235	60	50 gekerbt	30

Grimmprofil GR (Doppelnocken Hochprofil)

3 Gewebeeinlagen, Zahnhöhe1 (ZH1): 8 mm, Zahnhöhe2 (ZH2): 8 mm

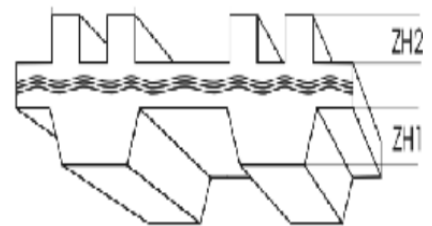

ab Lager: Artikelnummer	Riemenbreite:	Teilung: (Abstand Stabmitte-Stabmitte)	Lochabstand
EK-0019	50	35	24, ungelocht
EK-0114	60	35	32
EK-0022	60	40	32
EK-0023	60	44	32
EK-0229	60	50	32

Riemen glatt

Gewebeeinlagen, Riemenhöhe: 7 mm

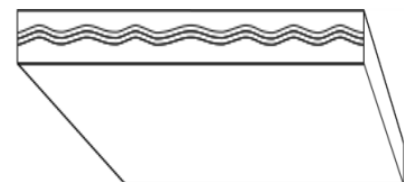

ab Lager: Artikelnummer	Riemenbreite:	Teilung: (Abstand Stabmitte-Stabmitte)	Lochabstand
EK-0238	20	/	/ (möglich 1 Loch)
EK-0238	40	/	/ (möglich 1 Loch oder 20)

Verbindung/
Schlüssel

Niete/Platten

Stäbe

Igelstäbe

Krautband-
stäbeMittleriemen-
befestigung

Mitnehmer

Überzüge

Abdeckprofil

Rollen

Schüttler

Antriebsrollen

Antriebsräder

Bänder

Teilungsunabhängiger Riemen Typ WM, Doppelnocken

3 Gewebelinien, Zahnhöhe1 (ZH1): 8 mm,
Zahnhöhe2 (ZH2): 8 mm

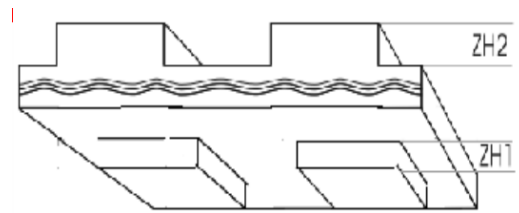

ab Lager: Artikelnummer	Riemenbreite:	Teilung: (Abstand Stabmitte-Stabmitte)	Lochabstand
EK-1103	75	36	55
EK-1079	75	40	55
EK-1105	75	45	55

auf Bestellung/nicht Lager: Artikelnummer	Riemenbreite:	Teilung: (Abstand Stabmitte-Stabmitte)	Lochabstand
EK-1007	75	32	55
EK-1081	75	50	55

Typ WM, Einfachnocken

3 Gewebelinien, Zahnhöhe1 (ZH1): 8 mm
Mögliche Riemenbreiten: 75 mm

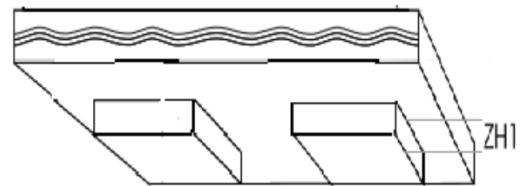

ab Lager: Artikelnummer	Riemenbreite:	Teilung: (Abstand Stabmitte-Stabmitte)	Lochabstand
EK-1104	75	36	55
EK-1080	75	40	55
EK-1106	75	45	55

auf Bestellung/nicht Lager: Artikelnummer	Riemenbreite:	Teilung: (Abstand Stabmitte-Stabmitte)	Lochabstand
EK-1022	75	32	55

Überlappend

Standard über 5 oder 7 Stäbe
Andere Anzahl möglich

Auch **endlose** Verbindung möglich/nicht sichtbare Verbindung.

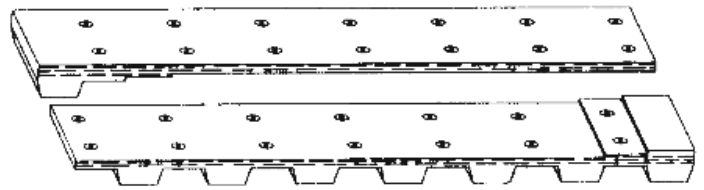

Schloss Typ: AB

Alle Schlösser werden in der Regel mit Nieten befestigt.

Für 10 & 11 mm Verbindungsstab
Für Riementyp **EN/FZ**

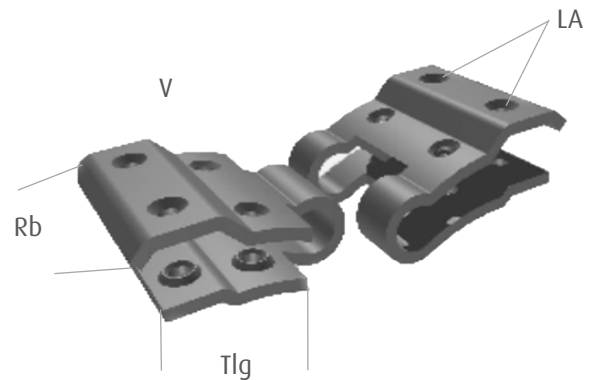

ab Lager: Artikelnummer	Riemenbreite:	Teilung: (Abstand Stabmitte-Stabmitte)	Lochabstand
EK-0160/EK-0161	40	28	20
EK-0075/EK-0328	40	32	20
EK-0079/EK-1155	40	36	20
EK-0253/EK-0254	50	28	24
EK-0109/EK-0110	60	36	30
EK-0067/EK-0068	60	40	30

Schloss Typ: GRIMME/BS

(Mutterteil (M) → 2 Buchsen)

(Vaterteil (V) → 1 Buchse)

Für 10 mm Verbindungsstab

Für Riementyp **GR, DN/FZ, EN/HZ**

Diese Schlösser sind mit Verschleißbuchsen ausgestattet
und zum Verschrauben geeignet.

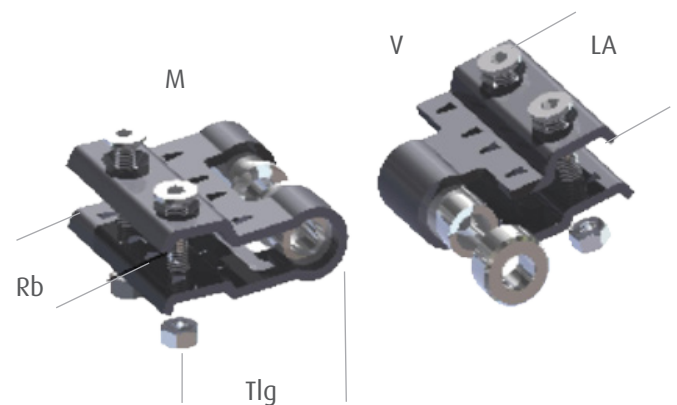

ab Lager: Artikelnummer	Riemenbreite:	Teilung: (Abstand Stabmitte-Stabmitte)	Lochabstand
EK-0873/EK-0874	50	30	24
EK-0211/EK-0210	60	32, 35, 40, 45	32

Schloss Typ: BSV

(Mutterteil (M) → 2 Buchsen)
(Vaterteil (V) → 1 Buchse)

Für 8 mm Bolzen
Für Riementyp **EN/FZ, EN/HZ**
Für Igelbänder

Diese Schösser sind mit Verschleißbuchsen ausgestattet.

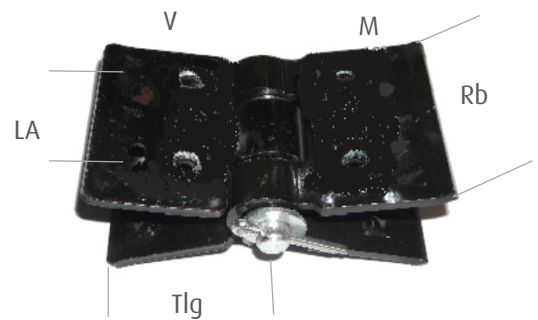

ab Lager: Artikelnummer	Riemenbreite:	Teilung: (Abstand Stabmitte-Stabmitte)	Lochabstand
EK-1100/EK-1101	60	35, 40	30-32 Langloch

Schloss Typ: BSV

(Mutterteil (M) → 2 Buchsen)
(Vaterteil (V) → 1 Buchse)

Für 10 mm Verbindungsstab
Für Riementyp **Spezialprofil WM/Wühlmaus**

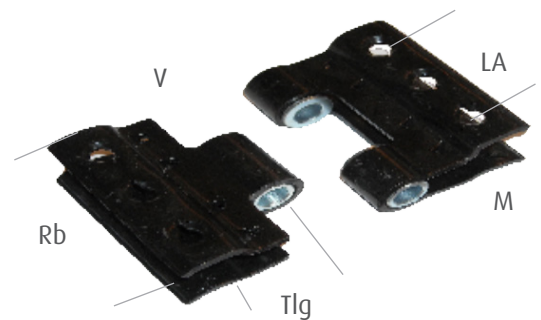

ab Lager: Artikelnummer	Riemenbreite:	Teilung: (Abstand Stabmitte-Stabmitte)	Lochabstand
EK-0805/EK-0806	75	35/teilungsunabh.	55/3 Löcher

Diese Schösser sind mit Verschleißbuchsen ausgestattet.

Schloss Typ: BC

Für 11 mm Verbindungsstab
Für Riementyp **GR, EN/HZ**

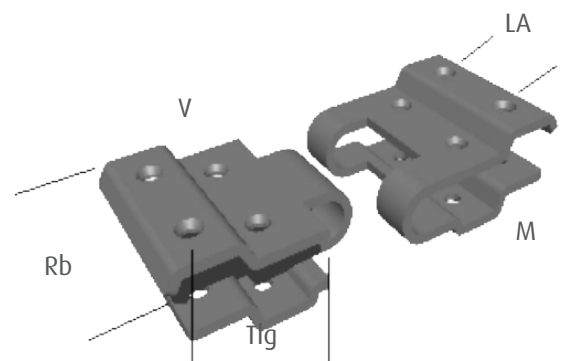

ab Lager: Artikelnummer	Riemenbreite:	Teilung: (Abstand Stabmitte-Stabmitte)	Lochabstand
EK-0045/EK-0046	60	35	32
EK-0031/EK-0032	60	40	30
EK-0037/EK-0038	60	44	32
EK-0199/EK-0200	60	50	32



2. Verbindungen

Typ: AF

(Nur eine Sorte von Schloss)

Für 11 mm Verbindungsstab
Für Riementyp **EN/FZ, DN/FZ**

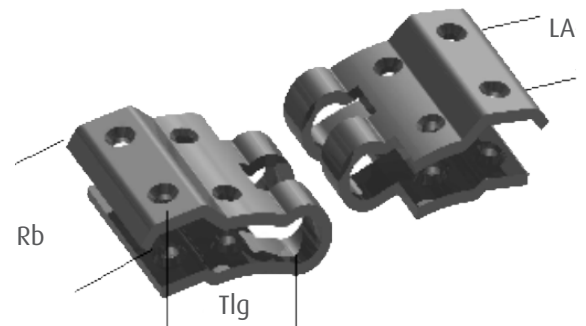

ab Lager: Artikelnummer	Riemenbreite:	Teilung: (Abstand Stabmitte-Stabmitte)	Lochabstand
EK-0104/EK-0183	50	28	20, 24
EK-0184	50	32	20
EK-0714	50	36	20
EK-0715	50	40	20, 24
EK-0877	50	42	20
EK-0487	50	45	20
EK-0055	50	50	20
EK-0703	60	28	32
EK-0844	60	32	32
EK-0716	60	36	32
EK-0124	60	40	32
EK-0732	60	42	32
EK-0765	60	45	32
EK-0096	60	50	32

Typ: GAB mit oder ohne DP

Für 10 mm Verbindungsstab
Für Riementyp **GR, DN/FZ, EN/HZ, EN/FZ**

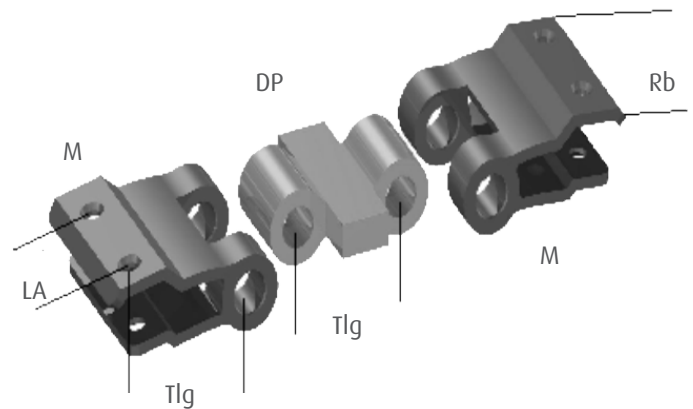

ab Lager: Artikelnummer	Riemenbreite:	Teilung: (Abstand Stabmitte-Stabmitte)	Lochabstand
EK-0472/EK-0772	60	28	32
EK-0093/EK-0181	60	36	32
EK-0190/EK-0707	60	40	32
EK-0219/EK-1111	60	45	32
EK-0118/EK-0151	60	50	32

DP

(DP = Verbindungsstück zwischen 2 Mutterteilen (M))

ab Lager: Artikelnummer	Riemenbreite:	Teilung: (Abstand Stabmitte-Stabmitte)
EK-0070	60	28
EK-0069	60	36
EK-0043	60	40
EK-0044	60	45
EK-011	60	50

Riemen

Verbindung/
Schlüssel

Niete/Platten

stäbe

Igelstäbe

Krautband-
stäbe

Mittleriemen-
befestigung

Mitnehmer

überzüge

Abdeckprofil

Rollen

Schüttler

Antriebsrollen

Antriebsräder

Bänder

Verschleißbuchsen

(Für Mutterteil mit Bund. Für Vaterteil ohne Bund.)

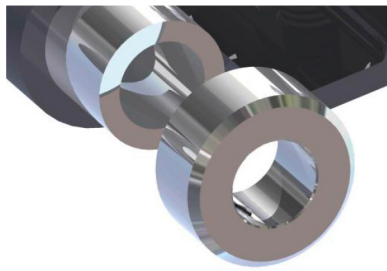

ab Lager: Artikelnummer	Für Schlosstyp:	max. Verbindungsstab-, Bolzendurchmesser
EK-0250/EK-0251	Grimme	10
EK-0875/EK-0876	BS 50 Riemen	10
EK-0785/EK-0784	BSV (Igelband)	8
EK-0808/EK-0807	7.5 BS	10

Abgedrehter Verbindungsstab

(Für alle Schlosstypen)

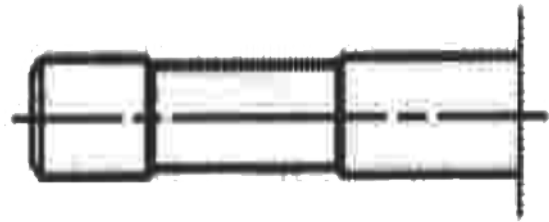

Durchmesser: 8, 9, 10, 11, 12

Bitte den Schlosstyp und die Breite der Kette angeben.

Verbindungsstab mit Stelling



In der Regel für Schloss Grimme.

ab Lager: Artikelnummer	Durchmesser:
8917	10

Verbindungsbolzen



Mit Unterlegscheibe und Splint

ab Lager: Artikelnummer	
EK-0074	für Schlosstyp BSV (Igelband)

Gewindeplatten

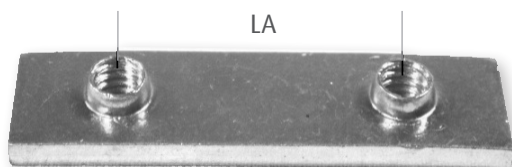

Zum Verschrauben, für überlappende Verbindungen oder zur Reparatur

ab Lager: Artikelnummer	Riemenbreite:	Lochabstand (LA)	Lochdurchmesser
EK-0047	50	20	M 5
EK-0252	50	24	M 5
EK-0048/EK-0050	60	30	M 5 und M 6
EK-0049/EK-0051	60	32	M 5 und M 6

Schrauben für Gewindeplatten und Schloss

ab Lager: Artikelnummer	
8805	M 5x25
EK-0510	M 6x30

3. Nieten / Platten

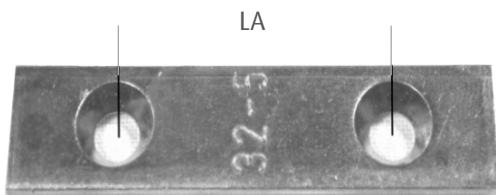

ab Lager: Artikelnummer	Riemenbreite:	Lochabstand (LA)	Lochdurchmesser
EK-0700/EK-0998	40	20, 24	5
EK-0063/EK-0224	50	20, 24	5
EK-0066/EK-0090	50	20, 24	6
EK-0108/EK-0180	60	30, 32	5
EK-0132/EK-0225	60	30, 32	5,5
EK-0064/EK-0065	60	30, 32	6

Nieten für Nietplatten



ab Lager:	Nietlänge
Nietdurchmesser 5	17, 18, 19, 20, 21, 26, 28, 30
Nietdurchmesser 5,5	18, 19, 21
Nietdurchmesser 6	18, 19, 20, 21, 22, 30

Riemenniete



ab Lager:	Nietlänge
Nietdurchmesser 6/5	15, 17

Siebbandstäbe

Individuell herstellbar. Bitte anfragen.

Lieferzeiten erfragen Sie bitte telefonisch unter **05252/990930** oder per E-Mail: info@wg-siebketten.de

Durchmesser	Lochabstand	Lochdurchmesser
8, 9, 10, 11, 12	20, 24, 30, 32,	5

Auch als gekröpfter Stab lieferbar (Kröpfung ca. 10-15 mm)

Benötigte Angaben:

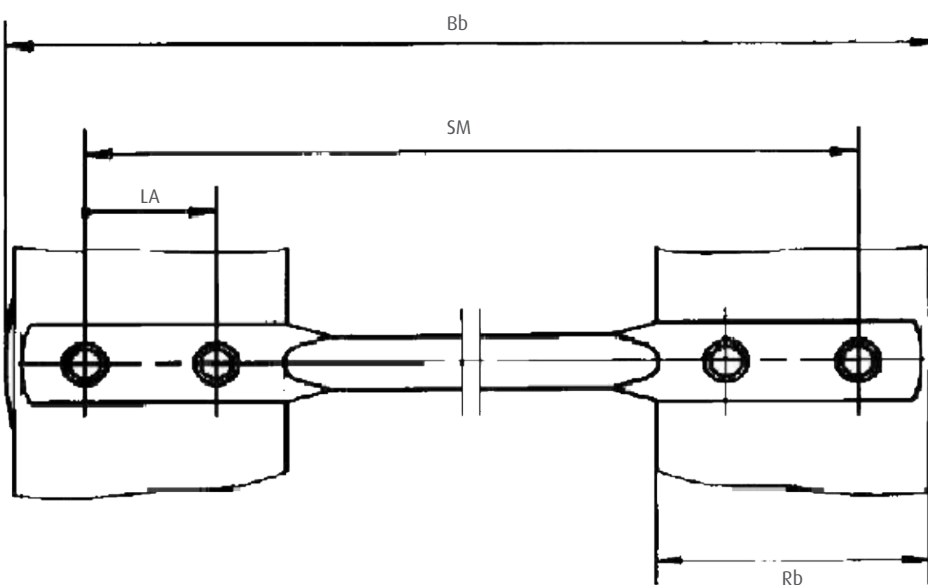

Bb = Bandbreite
 Rb = Riemenbreite
 SM = Stockmass
 LA = Lochabstand
 Durchmesser des Stabes

Twin-Stab

Individuell herstellbar.
 Bei Anfrage bitte Bandbreite angeben.

Lieferzeiten erfragen Sie bitte telefonisch unter **05252/990930** oder per E-Mail: info@wg-siebketten.de

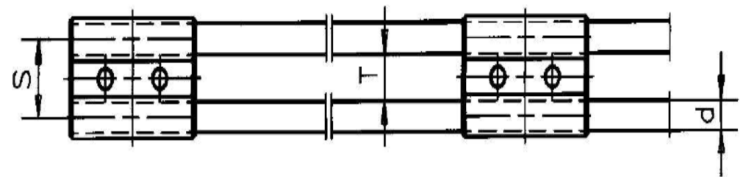

Bandteilung	Stabteilung (S)	Durchmesser (d)	lichte Weite
28	14	5, 6	9, 8
32	16	5, 6, 7, 8	8, 9, 10, 11
35	17,5	5, 6, 7, 8, 9	8,5-12,5
36	18	5, 6, 7, 8, 10	8, 10, 11, 12, 13
40	20	5, 6, 7, 8, 9, 10	10, 11, 12, 13, 14, 15
42	21	5, 6, 7, 8	13, 14, 15, 16
44	22	5, 6, 7, 8	14, 15, 16, 17
45	22,5	5, 6, 7, 8	14,5-17,5
50	25	5, 6, 7, 8, 9	16, 17, 18, 19, 20
56 (2x28)	28	5, 7	21, 23

Karostab (Quadratstab)

Lieferzeiten erfragen Sie bitte telefonisch unter **05252/990930** oder per E-Mail: info@wg-siebketten.de

Benötige Angaben:

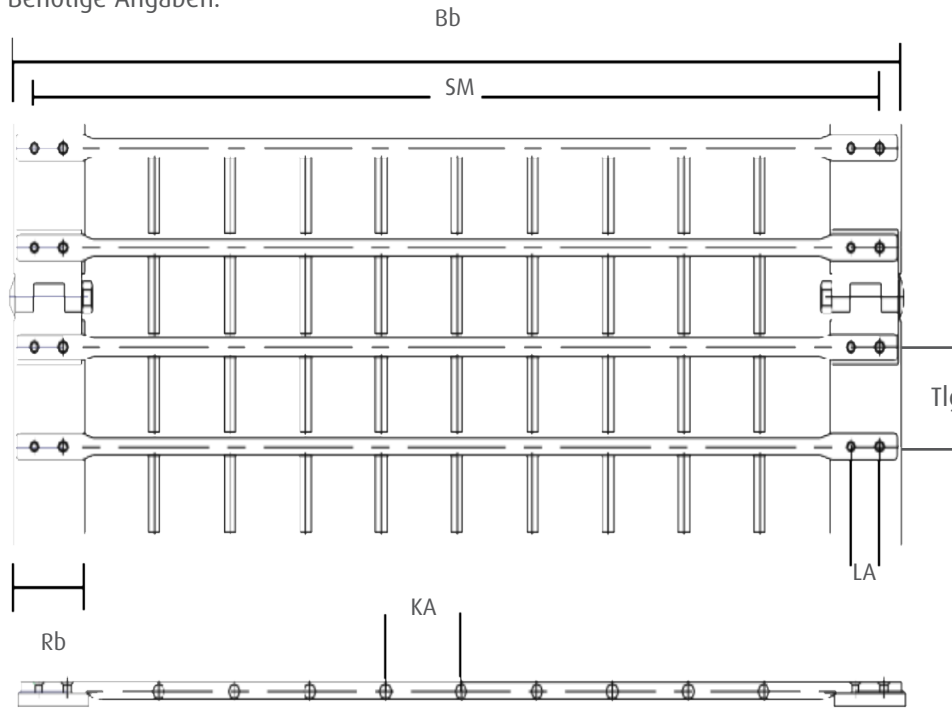

Bb = Bandbreite
 Rb = Riemenbreite
 SM = Stockmass
 LA = Lochabstand
 Durchmesser des Stabes
 Durchmesser des Pins
 KA = Pin (Karo) Abstand
 Tlg = Teilung

Bitte auch die Bandteilung (Abstand Stabmitte-Stabmitte) angeben.

Steinklappe, Fallklappe

Individuell herstellbar.
Bei Anfrage bitte Bandbreite angeben.

Lieferzeiten erfragen Sie bitte telefonisch unter **05252/990930** oder per E-Mail: info@wg-siebketten.de

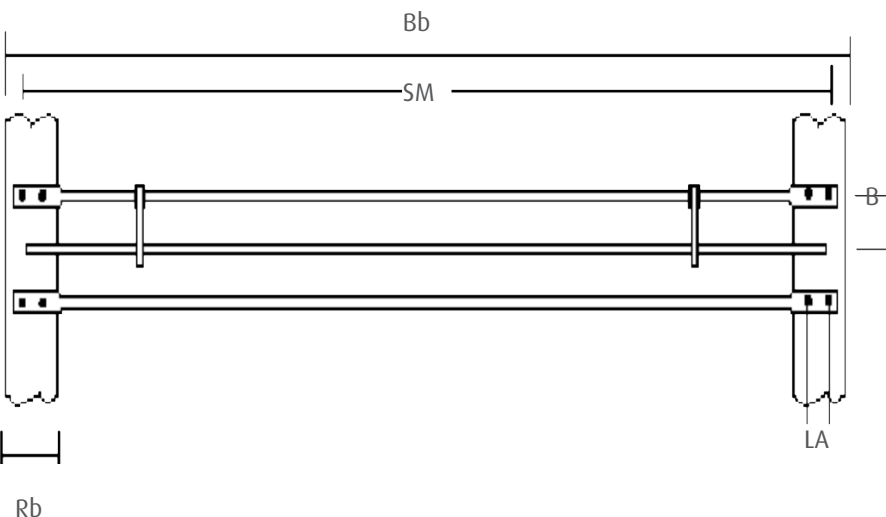

Bb = Bandbreite
 Rb = Riemenbreite
 SM = Stockmass
 LA = Lochabstand
 Durchmesser des Stabes
 B = Bandteilung (Abstand Stabmitte-Stabmitte)

H-Profil

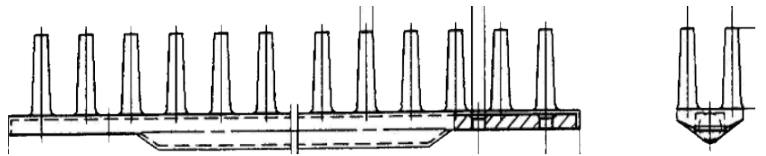

ab Lager: Artikelnummer	Bandbreite:	Riemenbreite:	Lochabstand:
EK-0373	446	50	24
EK-0239/EK-0433	480	50	20, 24
EK-0146	490	60	30
EK-0519	610	60	30
EK-0241	650	60	30
EK-0259	680	60	30
EK-0794	800	60	30

Igelstäbe im **H-Profil** gibt es auf **Flachstahl**, hier ist eine **Breite bis zu 2000mm** möglich, bei beliebigem Lochabstand und Riemenanzahl.

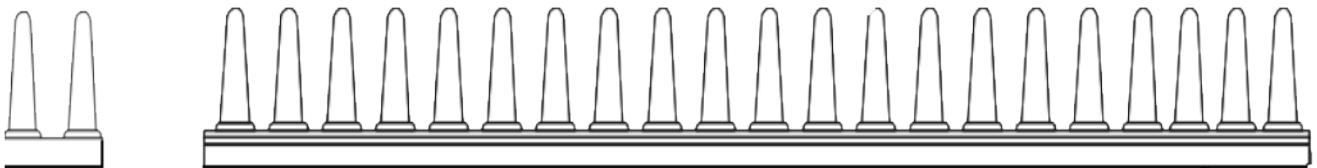

Einreihiger Noppenstab

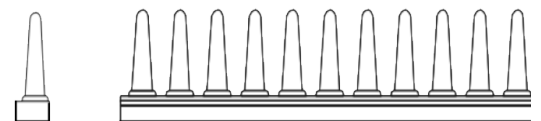

ab Lager: Artikelnummer	Bandbreite:	Riemenbreite:	Lochabstand
8511	300	50	24
8514	500	50	24
8693	550	50	24
8888	700	50	24
21018	750	50	24
EK-0167	1000	50	24
EK-0842	1100	50	24

Einreihige Noppenstäbe gibt es auf **Flachstahl**, hier ist eine **Breite bis zu 2000mm** möglich, bei beliebigem Lochabstand und Riemenanzahl.



5. Igelstäbe

Igelstab

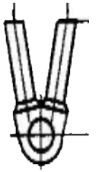

ab Lager: Artikelnummer	Bandbreite:	Riemenbreite:	Lochabstand (LA):
EK-0302	250	60	30
EK-0112	610	60	32
EK-0207	650	60	32
EK-0083	700	60	32
8648	730	60	30
EK-1034	755	60	30
EK-2036	800	60	30
EK-0460	850	60	32
EK-0117	885	60	32
EK-0511	900	60	30
EK-0466	1000	60	32
EK-2058/EK-2059	1100	60	32
EK-2022	1160	60	30
EK-0520	1304	60	32
EK-2024	1450	60	30
EK-2024	1460	60	30
EK-0778	1700	60	30

Platz für Ihre Notizen

Empty space for notes.

Riemen

Verbindung/
Schlüssel

Niete/Platten

stäbe

Igelstäbe

Krautband-
stäbe

Mittleriemen-
befestigung

Mitnehmer

Überzüge

Abdeckprofil

Rollen

Schüttler

Antriebsrollen

Antriebsräder

Bänder

6. Krautbandstab, Grobkrautbandstab



Typ WM/Wühlmaus/Niewöhner



ab Lager: Artikelnummer	Bandbreite:	Riemenbreite:	Lochabstand	Stopfen
8504	750	60	30	2
EK-2029	850	60	30	2
EK-0727/EK-0728	995	60	30	2 oder 3
8703	1600	60	30	4
EK-2040/EK-2041	1600	75	55	4

Typ Grimme (Mitnehmerlappen)



Mitnehmerlappen sind aus Gummi.
Stäbe für Grobkrautband inkl. Mitnehmerlappen.

ab Lager: Artikelnummer	Bandbreite:	Riemenbreite:	Lochabstand (LA)
	730	50	24
8862	830	50	24
	854	60	32
	1636	60	32

Artikelnummer: EK-0020

Mitnehmerlappen ohne Stab (passend zu 830, 854 oder 1636 (2 Lappen nebeneinander), bei 730 wird der Lappen gekürzt).

Ersatzteile zu Kraut- und Grobkrautbändern

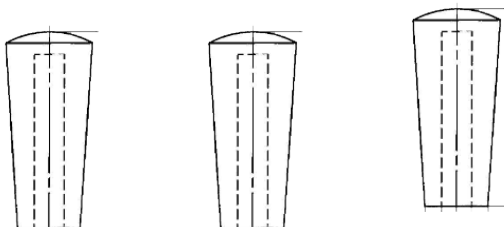

Krautbandstopfen Typ WM/Wühlmaus/Niewöhner

ab Lager: Artikelnummer	
8725	für 10mm Stabdurchmesser, oben 25mm, unten 16mm



6. Krautbandstab, Grobkrautbandstab

Schelle für Mittelriemen Typ WM/Wühlmaus/Niewöhner

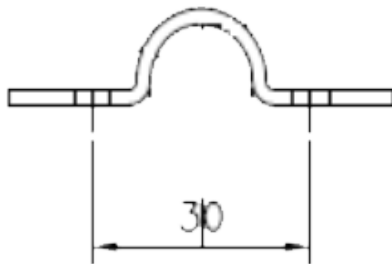

ab Lager: Artikelnummer

EK-1072

Lochabstand 30mm, Lochdurchmesser 5mm

halbrund

Winkel für Mittelriemen Typ Grimme



ab Lager:
Artikelnummer

EK-0469

1 Loch

Popniet (Großkopfniet)

Artikelnummer

EK-0285 4,8 x 15mm für Schelle und Winkel

EK-0286 4,8 x 20mm für 995 und 1600 (75)

PU Seil



ab Lager:
Artikelnummer

EK-0838

9mm Durchmesser für Grimme und neue WM Bänder

Mittelriemen



gelocht ab Lager:

für Typ Grimme und WM/Wühlmaus/Niewöhner kann angefertigt werden. Angaben von Länge, Lochabstände, Riemenbreite und -typ erforderlich.

Riemen

Verbindung/
Schlüssel

Niete/Platten

stäbe

Igelstäbe

Krautband-
stäbe

Mittelriemen-
befestigung

Mitnehmer

Überzüge

Abdeckprofil

Rollen

Schüttler

Antriebsrollen

Antriebsräder

Bänder

Klemmschelle (KS) (Für Grimmebänder)

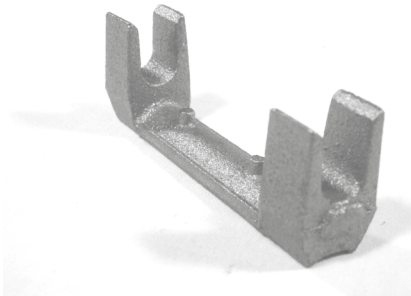

ab Lager: Artikelnummer für Stabdurchmesser:
EK-0013/EK-0012 10, 11

nicht Lager/Bestellware: für Stabdurchmesser:
Artikelnummer
EK-0392* 12

*Lieferzeit: ca. 1 Woche

Lieferzeiten erfragen Sie bitte telefonisch unter **05252/990930** oder per E-Mail: info@wg-siebketten.de

Mittelschelle

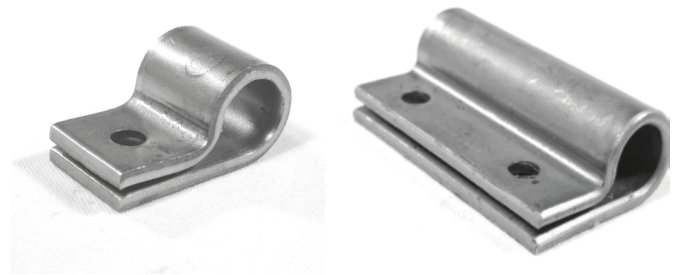

ab Lager: Artikelnummer	für Stabdurchmesser:	Lochabstand
EK-0058/59/EK-0113	10	24
EK-0125/EK-0284	11	30
EK-0028	12	30

Achtung:

Bei diesen Schellen versetzt sich der Mittelriemen um das Maß der Schelle.

Dreifach ausgeschlagene Stäbe (Auch vierfach ausgeschlagen lieferbar.)

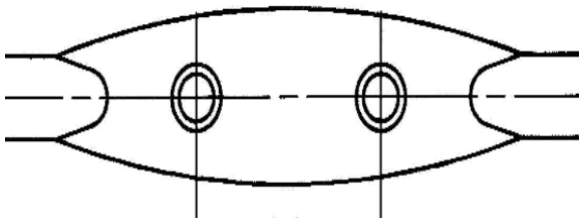

Lieferzeiten erfragen Sie bitte telefonisch unter **05252/990930** oder per E-Mail: info@wg-siebketten.de

Ab Lager:

11mm mit Lochabstand 32mm, Lochdurchmesser 5mm

3 lips für Igelbänder im V-Profil

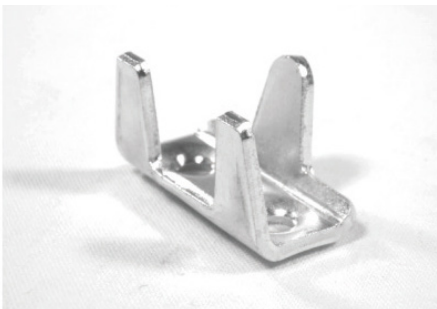

ab Lager: Artikelnummer	für Riemenbreite:	Lochabstand
EK-0103	40 und 50	20
EK-0828	60	30, 32

4 lips für Grobkrautbänder (Typ Grimme, Breite 1636mm)



ab Lager: Artikelnummer	für Riemenbreite:	Lochabstand
EK-0419	60	32
EK-0829*	60	20

*Lieferzeit: ca. 1 Woche

Typ RFL (1 Stange ist 6m lang)

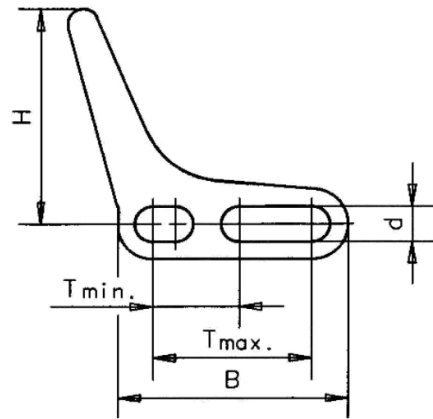

ab Lager: Artikelnummer	Höhe (H):	Breite (B):	Teilung Min-max	Stab (d) max
RFL 20	26,5	25	/	12x6
RFL 30	38	63	28-45	12
RFL 45	45	84	28-50	11
RFL 50	58,5	72	28-50	12
RFL 50 LF (mit Gummilippe)	56	65	28-45	11
RFL 60	66	80	40-50	12
RFL 75 LF (mit Gummilippe)	81	78	28-50	12
RFL 100 LF (mit Gummilippe)	106	78	28-50	11
RFL 125 LF (mit Gummilippe)	137	76	28-50	12
RFL 150 LF (mit Gummilippe)	157,5	78	28-50	12
RFL 160 LF (mit Gummilippe)	166	76	28-50	12

Die Mitnehmer können auf das **gewünschte Maß zugeschnitten** werden. Auch Ausschnitte auf Zahnradlauf sind möglich.

Lieferzeiten erfragen Sie bitte telefonisch unter **05252/990930** oder per E-Mail: **info@wg-siebketten.de**

Mitnehmerstern, Reinigungsstern



Anzahl Finger	Außendurchmesser	Höhe	Lochquadrat	Werkstoff
10	260	40	40x40	PU

Riemen

Verbindung/
Schlüssel

Niete/Platten

stäbe

Igelstäbe

Krautband-
stäbe

Mittellinien-
befestigung

Mitnehmer

Überzüge

Abdeckprofil

Rollen

Schüttler

Antriebsrollen

Antriebsräder

Bänder

Stern PVC Schlauch

(Nicht zum nachträglichen Aufziehen)



ab Lager: Artikelnummer	Innendurchmesser	Außendurchmesser
EK-0188	8,5	14
EK-0175	9,5	16
EK-0767	10,5	16
EK-144	11,5	16
EK-0258	11,5	19

nicht Lager: Artikelnummer	Innendurchmesser	Außendurchmesser
EK-0997	7,7	14
EK-0154	9,5	19
EK-0295	13	20

Lieferzeiten erfragen Sie bitte telefonisch unter **05252/990930** oder per E-Mail: info@wg-siebketten.de

Gummischlauch

(Nicht zum nachträglichen Aufziehen)



ab Lager: Artikelnummer	Innendurchmesser	Außendurchmesser
EK-1075	15	30

nicht Lager: Artikelnummer	Innendurchmesser	Außendurchmesser
118 000 002	9	13
118 000 003	9,3	16
EK-0087	10,5	14,5
EK-0233	10,5	16
EK-0710	12	16
118 000 008	13	23
118 000 010	19	29

Lieferzeiten erfragen Sie bitte telefonisch unter **05252/990930** oder per E-Mail: info@wg-siebketten.de

Doppelkammerschlauch

(Nicht zum nachträglichen Aufziehen)



ab Lager: Artikelnummer	Innendurchmesser	Außendurchmesser
118 000 232	9,3	21,5

nicht Lager: Artikelnummer	Innendurchmesser	Außendurchmesser
118 000 118	11,5	24
118 000 014	15	27

Lieferzeiten erfragen Sie bitte telefonisch unter **05252/990930** oder per E-Mail: info@wg-siebketten.de

Split PVC-Schlauch

(zum nachträglichen Aufziehen)



nicht Lager: Artikelnummer	Innendurchmesser	Außendurchmesser
118 000 024	6	9
EK-0415	8	11
EK-0176	9	13
EK-0182	10	16
8868	10	20
EK-0052	11	16
EK-0412	12	16
118 000 033	13	17

10. Abdeckprofil



ab Lager: Artikelnummer	Teilung	Länge	Stabdurchmesser	für Riementeilung
T30/60	60	163	8, 9, 10	30
T50/100	100	271	8, 9,	50



Riemen

Verbindung/
Schlüssel

Niete/Platten

stäbe

Igelstäbe

Krautband-
stäbe

Mittleriemens-
befestigung

Mitnehmer

Überzüge

Abdeckprofil

Rollen

Schüttler

Antriebsrollen

Antriebsräder

Bänder

Typ HS

Tragrolle aus Guss

Lieferzeiten erfragen Sie bitte telefonisch unter **05252/990930** oder per E-Mail: info@wg-siebketten.de

Alle Rollen Typ HS können auch mit Bolzen geliefert werden von M 16 x 30 bis M 16 x 80 oder von M 20 x 30 bis M 20 x 80.



Artikelnummer	Innen	Flansch	Breite	Hohlwelle
HS 6	62	100	61,5	M 16
HS 6 Z	62	/	61,5	M 16
HS 6 SZ	62	/	43,5	M 16
HS 8	80	120	61,5	M 16, 20
HS 8 Z	80	/	61,5	M 16, 20
HS 8 konkaver Flansch	80	120	61,5	M 16, 20
HS 9	90	135	75	M 16
HS 9 WBR	90	130	90	M 16, 20
HS 9 Z	90	/	75	M 16
HS 10	100	135	75	M 16
HS 10 Z	100	/	75	M 16
HS 10 H	100	180	61,5	M 16, 20
HS 10 WDR	100	150	61,5	M 16
HS 11	110	150	67	M 16, 20
HS 11 Z	110	/	67	M 16, 20
HS 15	150	250	67	M 16
HS 15 Z	150	/	67	M 16
HS 18	180	220	61,5	M 16, 20
HS 18 Z	180	/	61,5	M 16, 20

Platz für Ihre Notizen

Typ HS R

Tragrolle aus Guss mit Gummierung

Lieferzeiten erfragen Sie bitte telefonisch unter **05252/990930** oder per E-Mail: info@wg-siebketten.de

Alle Rollen Typ HS können auch mit Bolzen geliefert werden von M 16 x 30 bis M 16 x 80 oder von M 20 x 30 bis M 20 x 80.



Artikelnummer	Innen	Flansch	Breite	Hohlwelle
HS 8 R	80	118	56,5	M 16
HS 8 RZ	80	/	61,5	M 16
HS 9 R	90	130	61,5	M 16
HS 9 RZ	90	/	61,5	M 16
HS 9 RSZ	90	/	43,5	M 16
HS 9 RS	90	130	43,5	M 16
HS 9 RH	90	200	67	M 16
HS 9 konkaver Flansch	90	130	61,5	M 16
HS 10 R	100	140	67	M 16, 20
HS 10 RZ	100	/	67	M 16, 20
HS 11 R	110	148	62	M 16, 20
HS 11 RS	110	148	43,5	M 16, 20
HS 11 RZ	110	/	62	M 16, 20
HS 14 R	140	180	67	M 16, 20
HS 14 RZ	140	/	67	M 16, 20
HS 18 R	180	248	67	M 16, 20
HS 18 RZ	180	/	67	M 16, 20
HS 21 R	210	240	75	M 16

Platz für Ihre Notizen

Riemen

Verbindung/
Schlüssel

Niete/Platten

stäbe

Igelstäbe

Krautband-
stäbe

Mittelfriemen-
befestigung

Mitnehmer

Überzüge

Abdeckprofil

Rollen

Schüttler

Antriebsrollen

Antriebsräder

Bänder

Leichtgewichtrollen

Lieferzeiten erfragen Sie bitte telefonisch unter **05252/990930** oder per E-Mail: info@wg-siebketten.de

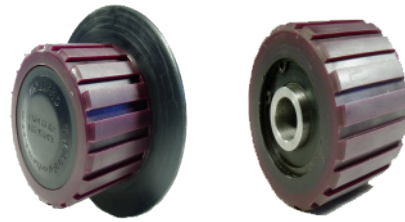

	Innen	Flansch	Breite	Hohlwelle
NP 75	75	115	61,5	M 16
NP 75 Z	75	/	61,5	M 16
NP 90	90	130	61,5	M 16
NP 90 Z	90	/	61,5	M 16

Grimme, WM, Wühlmaus/Niewöhner Rollen auf Anfrage.

Lieferzeiten erfragen Sie bitte telefonisch unter **05252/990930** oder per E-Mail: info@wg-siebketten.de

Platz für Ihre Notizen

Rollen

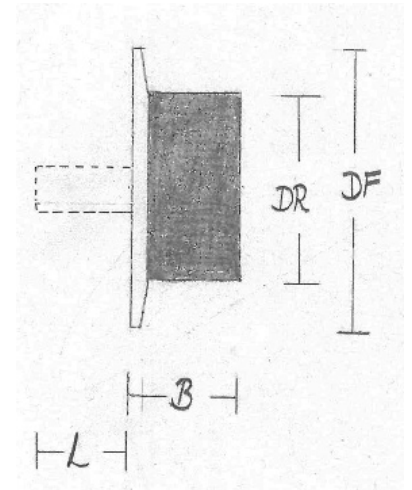
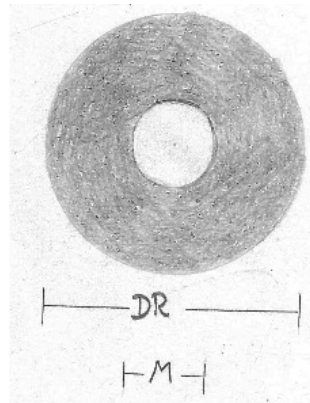

Auswahl der Rolle:

- Gussrolle
 gummierte Rolle
 Leichtgewichtrolle (Stützrolle)

Durchmesser Rolle (DR):

- 60mm
 75mm
 80mm
 90mm
 100mm
 110mm
 140mm
 150mm
 180mm
 210mm
- _____ mm

optional: Durchmesser Flansch (DF):

- 100mm
 115mm
 120mm
 135mm
 140mm
 150mm
 180mm
 200mm
 220mm
- _____ mm

Breite Rolle (B):

- 44mm
 56mm
 62mm
 67mm
 75mm
 90mm
 _____ mm

Durchmesser Hohlwelle/Bolzen (M):

- M 16
 M 20
 M _____

optional: Länge Bolzen (L):

- 30mm
 40mm
 50mm
 60mm
 80mm
 _____ mm

Schüttler

Lieferzeiten erfragen Sie bitte telefonisch unter **05252/990930** oder per E-Mail: info@wg-siebketten.de

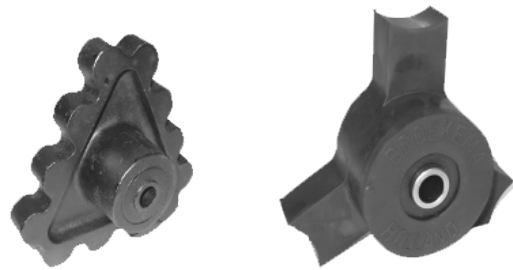

	Außen	Teilung	Breite	Hohlwelle
HSA 28	190	28	61,5	M 16
HSA 32	190	32/33	61,5	M 16
HSA 36	170	36	61,5	M 16
HSA 42	195	42	61,5	M 16
USS 45	212	45	61,5	M 16
USS 50	232	50	61,5	M 16
Gummischüttler	175	universal	61,5	M 16

Platz für Ihre Notizen

Antriebsrollen

Typ HS

Gummiert, nicht teilbar

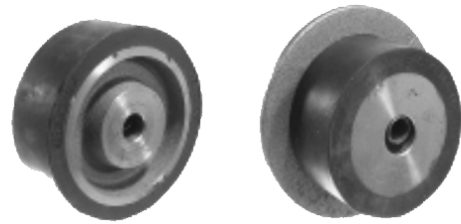

Lieferzeiten erfragen Sie bitte telefonisch unter **05252/990930** oder per E-Mail: info@wg-siebketten.de

	Innen	Flansch	Breite	Bohrung mit Keilnut
HS 11 R	110	148	62	25-40
HS 11 RZ	110	/	62	25-40
HS 14 R	140	180	67	25-40
HS 14 RZ	140	/	67	25-40
HS 18 R	180	248	67	25-40
HS 18 RZ	180	/	67	25-40
HS 18 Z*	180	/	65	25-40
HS 21 R	210	240	75	25-40
HS 21 RZ	210	/	65	25-40
HS 21*	210	300	70	25-40
HS 24 R	240	300	70	25-40
HS 24 RZ	240	/	65	25-40
HS 41 R	410	448	89	25-40

* Ohne Gummierung

Typ FRD

Gummiert, teilbar

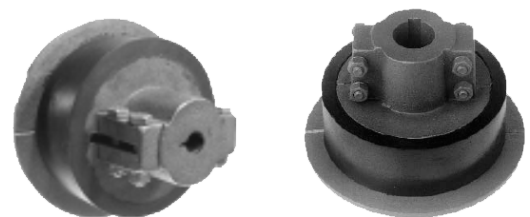

Lieferzeiten erfragen Sie bitte telefonisch unter **05252/990930** oder per E-Mail: info@wg-siebketten.de

	Innen	Flansch	Breite	Bohrung mit Keilnut
FRD 14 R	140	180	125	25-40
FRD 14 RZ	140	/	125	25-40
FRD 18 R	180	220	131	25-40
FRD 18 RZ	180	/	131	25-40
FRD 20 R	200	260	155	25-40

14. Antriebsräder



Typ HS

Räder, die in den Stab eingreifen: Antrieb über Stäbe

Lieferzeiten erfragen Sie bitte telefonisch unter **05252/990930** oder per E-Mail: info@wg-siebketten.de

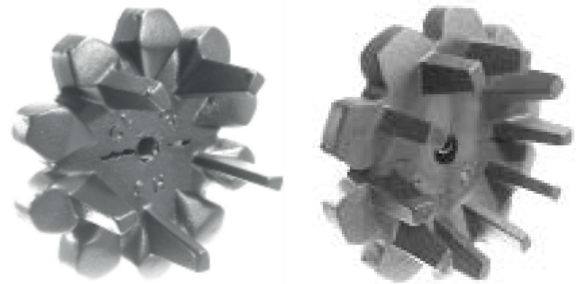

Teilung 28 mm	Innen	Außen	Zahnanzahl	Bohrung mit Keilnut
HS 28-14	108	146	14	25-40
HS 28-16	124	165	16	25-40
HS 28-22	180	220	22	25-40
Teilung 32 mm	Innen	Außen	Zahnanzahl	Bohrung mit Keilnut
HS 32-12	105	145	12	25-40
HS 32-18	162	202	18	25-40
Teilung 36 mm	Innen	Außen	Zahnanzahl	Bohrung mit Keilnut
HS 36-10	100	135	10	25-40
HS 36-12	118	168	12	25-40
HS 36-14	140	190	14	25-40
HS 36-16	166	210	16	25-40
HS 36-18	187	235	18	25-40
Teilung 40 mm	Innen	Außen	Zahnanzahl	Bohrung mit Keilnut
HS 40-10	110	160	10	25-40
HS 40-14	167	220	14	35-60
HS 40-16	185	229	16	25-40
Teilung 42 mm	Innen	Außen	Zahnanzahl	Bohrung mit Keilnut
HS 42-10	113	163	10	25-40
HS 42-12	140	190	12	25-40
HS 42-14	173	218	14	25-40
HS 42-16	194	240	16	25-40
HS 42-18	225	285	18	25-40
Teilung 45 mm	Innen	Außen	Zahnanzahl	Bohrung mit Keilnut
HS 45-9	110	160	9	25-40
HS 45-12	153	200	12	25-40
HS 45-14	180	230	14	25-45
Teilung 50 mm	Innen	Außen	Zahnanzahl	Bohrung mit Keilnut
HS 50-8	109	150	8	25-40
HS50-10	142	195	10	25-40
HS 50-12	173	220	12	35-60
HS 50-14	208	273	14	35-60

Typ GW, Räder, die in den Stab eingreifen Antrieb über Stäbe

Lieferzeiten erfragen Sie bitte telefonisch unter **05252/990930** oder per E-Mail: info@wg-siebketten.de

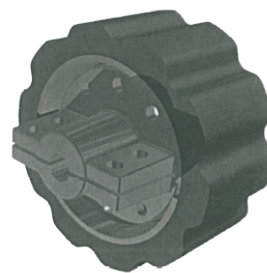

Teilung 32 mm	Durchmesser	Breite	Zahnanzahl	Naben
GW 32-16	183	80	16	siehe unten
Teilung 35 mm	Durchmesser	Breite	Zahnanzahl	Naben
GW 35-17	210	80	17	siehe unten
Teilung 36 mm	Durchmesser	Breite	Zahnanzahl	Naben
GW 36-14	181	80	14	siehe unten
GW 36-16	204	80	16	siehe unten
Teilung 40 mm	Durchmesser	Breite	Zahnanzahl	Naben
GW 40-15	210	80	15	siehe unten
Teilung 45 mm	Durchmesser	Breite	Zahnanzahl	Naben
GW 45-13	202	80	13	siehe unten
Teilung 50 mm	Durchmesser	Breite	Zahnanzahl	Naben
GW 50-10	180	80	10	siehe unten

Naben für Typ GW

Lieferzeiten erfragen Sie bitte telefonisch unter **05252/990930** oder per E-Mail: info@wg-siebketten.de

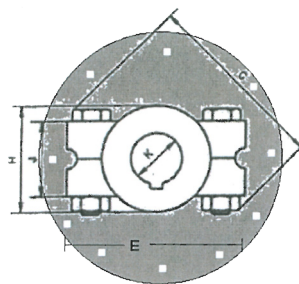

Nabenlänge E	Höhe H	Schraub länge J	Diagonale G	Bohrung mit Keilnut
63	58	33	90	25-40
60	65	40	100	25-40
61	85	43	120	35-60
30	60	40	100	25-40
60	80	40	130	35-60

14. Antriebsräder



Typ N

Räder, die in den Riemen eingreifen: Antrieb über Riemen

Lieferzeiten erfragen Sie bitte telefonisch unter **05252/990930** oder per E-Mail: info@wg-siebketten.de

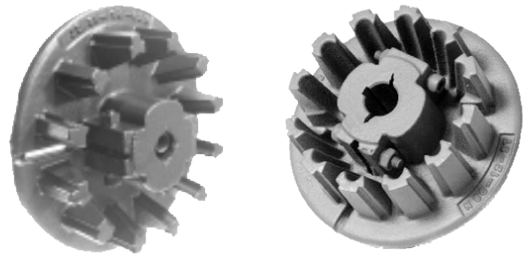

Teilung 28 mm	Innen	Außen	Zahnanzahl	Bohrung mit Keilnut
N 28-24-12	200	243	12	30-60
Teilung 35 mm	Innen	Außen	Zahnanzahl	Bohrung mit Keilnut
N 35-17	175	215	17	30-40
N 35-27	288	325	27	30-50
Teilung 40 mm	Innen	Außen	Zahnanzahl	Bohrung mit Keilnut
N 40-10	115	150	10	25-35
N 40-14	166	215	14	25-40
N 40-15	175	223	15	25-40
N 40-16-8	194	225	8	25-40
N 40-18-9	217	252	9	25-50
Teilung 50 mm	Innen	Außen	Zahnanzahl	Bohrung mit Keilnut
N 50-12	176	220	12	25-50
N 50-14	210	258	14	25-50

Typ NC

Räder, die in den Stab und in den Riemen eingreifen:
Antrieb über Riemen + Stab

Lieferzeiten erfragen Sie bitte telefonisch unter **05252/990930** oder per E-Mail: info@wg-siebketten.de

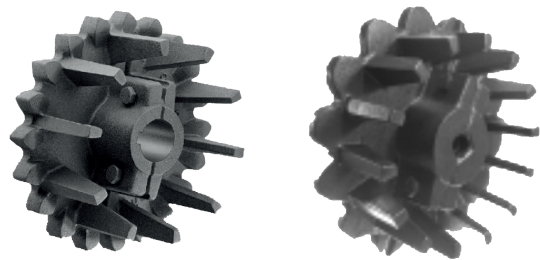

Teilung 35 mm	Innen	Außen	Zahnanzahl	Bohrung mit Keilnut
NC 35-20	210	252	20	35-60
Teilung 40 mm	Innen	Außen	Zahnanzahl	Bohrung mit Keilnut
NC 40-18	217	265	18	35-60
NC 40-18-9	217	265	9	35-60
Teilung 44 mm	Innen	Außen	Zahnanzahl	Bohrung mit Keilnut
NC 44-16	207	265	16	35-60
Teilung 50 mm	Innen	Außen	Zahnanzahl	Bohrung mit Keilnut
NC 50-12	178	243	12	35-60
NC 50-14	210	260	14	35-60
NC 50-14 V	210	270	14	35-60
NC 50-16 V	240	300	16	35-60

Typ RT

Räder, die in den Stab eingreifen: Antrieb über Stäbe

Lieferzeiten erfragen Sie bitte telefonisch unter **05252/990930** oder per E-Mail: info@wg-siebketten.de



Teilung 33 mm	Innen	Außen	Zahnanzahl	Bohrung mit Keilnut
RT 33-12 CU	110	164	12	35-40
Teilung 35 mm	Innen	Außen	Zahnanzahl	Bohrung mit Keilnut
RTW 35-17 CU	177	234	17	25-40
Teilung 42 mm	Innen	Außen	Zahnanzahl	Bohrung mit Keilnut
RT 42-12	144	192	12	35-60
Teilung 45 mm	Innen	Außen	Zahnanzahl	Bohrung mit Keilnut
RT 45-14	184	254	14	35-60
Teilung 50 mm	Innen	Außen	Zahnanzahl	Bohrung mit Keilnut
RT 50-10	144	205	10	35-40
RT 50-14	204	264	14	35-60
RT 50-14 3 TB	205	279	14	35-60
RT 50-14 3 TBW	205	289	14	35-60
Teilung 56 mm	Innen	Außen	Zahnanzahl	Bohrung mit Keilnut
RT 56-10	165	230	10	35-60

Typ KW

Räder, die über Friktion antreiben, nicht teilungsgebunden

Lieferzeiten erfragen Sie bitte telefonisch unter **05252/990930** oder per E-Mail: info@wg-siebketten.de



	Innen	Außen		Bohrung mit Keilnut
KW 80	80	125	nicht teilbar	25-40
KW 100	100	150	nicht teilbar	25-40
KW 115	115	165	nicht teilbar	25-60
KW 160	160	215	teilbar	35-60

Riemen

Verbindung/
Schlüssel

Niete/
Platten

Stäbe

Igelstäbe

Krautband-
stäbe

Mittelfriemen-
befestigung

Mitnehmer

Überzüge

Abdeckprofil

Rollen

Schüttler

Antriebsrollen

Antriebsräder

Bänder



Grimme-Bänder Beispiele

Wir stellen alle gängigen Bänder vom Typ Grimme her, z.B. 200.xxxxx, 300.xxxxx

Abdeckbänder	unterschiedlicher Breite	267, 320, 324, 423, 435, 680, ...
Beimengenbänder	unterschiedlicher Breite	324, 370, 400, ...
Elevatorbänder	unterschiedlicher Breite	450, 595, 822, 930, ...
Grobkrautbänder	unterschiedlicher Breite	730, 830, 854, 1460, 1636, ...
Igelbänder H Profil	unterschiedlicher Breite	254, 650, 730, 1000, 1304, ...
Igelbänder V Profil	unterschiedlicher Breite	650, 730, 885, 1100, 1304, 1460, ...
Klutenmatte	unterschiedlicher Breite	1636, ...
Querbänder	unterschiedlicher Breite	450, 557, ...
Siebbänder	unterschiedlicher Breite	267, 320, 550, 630, 730, 755, 800, 885, 930, 1100, 1288, 1304, 1460, 1636, ...
Verlesebänder	unterschiedlicher Breite	400, 560, 750, 900, 1104, ...
Zubringebänder	unterschiedlicher Breite	523, 595, 1460, ...

Nicht im Programm haben wir Tuchbänder (gelb), Fingerbänder und 2. Siebketten in der Breite 1527 (90°).

WM/Wühlmaus Bänder Beispiele

Wir stellen alle gängigen Bänder vom Typ WM Kartoffel-technik/Wühlmaus her.

Abdeckbänder	unterschiedlicher Breite	350, 660, 990, ...
Beimengenbänder	unterschiedlicher Breite	180, 250, 300, 350, 400, 500, 700, ...
Krautbänder	unterschiedlicher Breite	600, 750, 850, 995, 1600, 1775, ...
Igelbänder H Profil	unterschiedlicher Breite	450, 610, 730, 800, 900, 1000, ...
Igelbänder V Profil	unterschiedlicher Breite	610, 700, 730, 800, 900, 1000, 1160, 1450, 1700, ...
Klutenroste	unterschiedlicher Breite	650, 750, 1450, ...
Querbänder	unterschiedlicher Breite	500, 550, 600, 650, 700, 1450, ...
Rodeketten	unterschiedlicher Breite	800, 1450, 1625, ...
Siebbänder	unterschiedlicher Breite	250, 300, 350, 400, 450, 500, 600, 650, 700, 750, 800, 900, 1000, 1160, 1250, 1450, 1625, 1700, ...
Verlesebänder	unterschiedlicher Breite	480, 550, 600, 700, 750, 1000, ...
Zubringebänder	unterschiedlicher Breite	600, 700, 730, ...

Auf Anfrage sind weitere Bandtypen und Breiten verfügbar.

Wir stellen auch Ketten andere Rodertypen her, z.B. Samro, Hagedorn, Niewöhner, Fortschritt, Trumag, u.v.m. bitte telefonisch anfragen unter **05252/990930** oder per E-Mail: info@wg-siebketten.de



16. Ersatzteilbestellung

Riemen

Verbindung/
Schlüssel

Niete/Platten

Stäbe

Igelstäbe

Krautband-
stäbe

Mittlerriemen-
befestigung

Mitnehmer

Überzüge

Abdeckprofil

Rollen

Schüttler

Antriebsrollen

Antriebsräder

Bänder

Antriebsräder

Auswahl:

- HS (in Stab eingreifend)
- NC V (in Stab & Riemen eingreifend)
- RT (in Stab eingreifend, keine Zähne)
- N (in Riemen eingreifend)
- NC (in Stab & Riemen eingreifend)
- KW (über Friktion, teilungsungebunden)

Typ: HS, NC V, RT

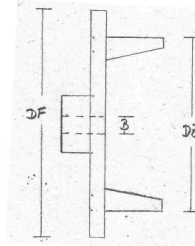

Typ: N, NC, KW

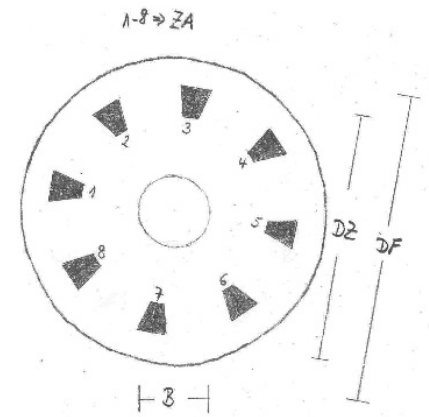
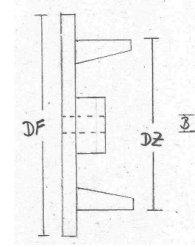

Durchmesser Zähne (DZ) Durchmesser Flansch (DF) optional: Flansch abdrehen z.B. Einbau Mittelriemen optional: Bohrung mit Keilnut (Wellendurchmesser) (B) Zahnanzahl (ZA)

_____ mm _____ mm JA _____ mm _____ Stück

Ersatzteilbestellung für Stäbe/Steinklappen siehe Seite 12 + 13

Rollen

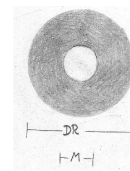
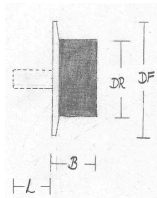

Auswahl der Rolle:

- Gussrolle
- gummierte Rolle
- Leichtgewichtrolle (Stützrolle)

Durchmesser Rolle (DR):

- 60mm 75mm 80mm 90mm 100mm 110mm 140mm 150mm 180mm 210mm
- _____ mm

optional: Durchmesser Flansch (DF):

- 100mm 115mm 120mm 135mm 140mm 150mm 180mm 200mm 220mm
- 240mm 250mm _____ mm

Breite Rolle (B):

- 44mm 56mm 62mm 67mm 75mm 90mm _____ mm

Durchmesser Hohlwelle/Bolzen (M):

- M 16 M 20 M _____

optional: Länge Bolzen (L):

- 30mm 40mm 50mm 60mm 80mm _____ mm

Bandfertigung (individuell nach Ihren Angaben)
benötigte Standartabmessungen

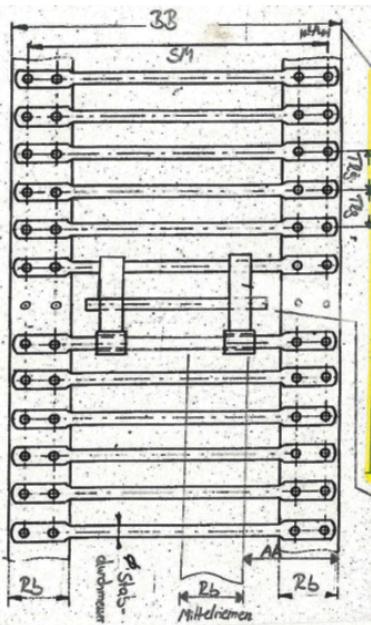

BB (Bandbreite):

_____ mm

Tlg (Teilung) Abstand Stabmitte-Stabmitte:

_____ mm

Bandlänge (in mm):

_____ mm

Bandlänge (für Stäbe):

_____ Stabanzahl

Stabdurchmesser:

8mm 9mm 10mm 11mm 12mm _____ mm

Riemenbreite:

40mm 50mm 60mm 75mm _____ mm

Riemenanzahl:

2 Riemen _____ Riemen (siehe nächste Seite)

Riementyp

EN/FZ

EN/HZ

GR (Typ Grimme)

DN/FZ

teilungsunabhängig (Typ WM)

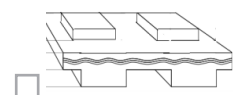
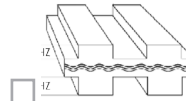
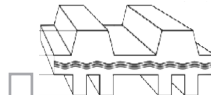
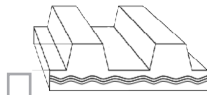
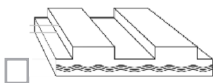

Endverbindung

Schloss mit Verbindungsstab

Überlappt mit Schrauben

endlos („unsichtbare Verbindung“)

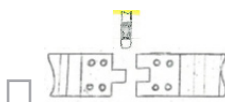



16. Ersatzteilbestellung

Bandfertigung (individuell nach Ihren Angaben)

Zusätze:

Mittelriemen:

Anzahl: _____ Riemenbreite (Rb): _____ mm

Abstand (AA) Riemen außen- Riemen außen: _____ mm

KS (Typ Grimme)

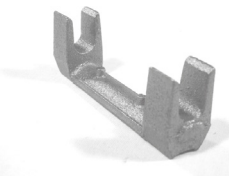

Ausgeschmiedet

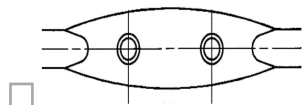

Mittelschelle



3 lips Typ Igelband

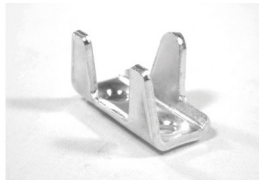

Noppenmitnehmer:

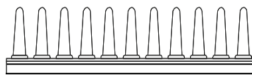

Anzahl: _____ Stück

Rfl Mitnehmer:



Mitnehmerhöhe:

_____ mm

Anzahl:

_____ Stück

Steinklappe/Fallklappe

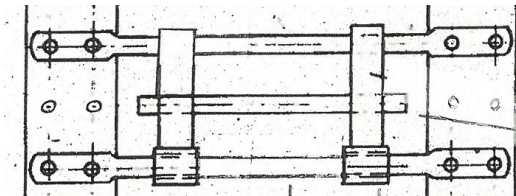

PVC Überzug

Außendurchmesser:

14mm

16mm

19mm

_____ mm



gekröpte Stäbe

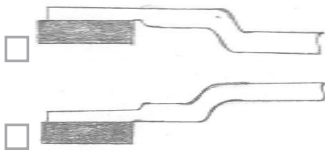

Höhe/Tiefe der Kröpfung: _____ mm

oben/unten vernietet

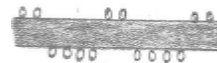

Anzahl Stäbe oben _____

Anzahl Stäbe unten _____

Anzahl: _____ gerade, _____ gekröpft, _____ gerade, _____ gekröpft, usw.

mit PVC Überzug Oben o. Unten?

Krautbänder:

Igelband/Feinkrautband

Grobkrautband

V Profil

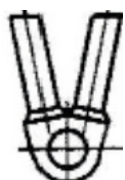

H Profil

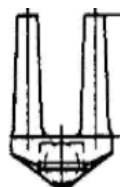

Typ Grimme (Lappen)



Typ Wühlmaus/WM



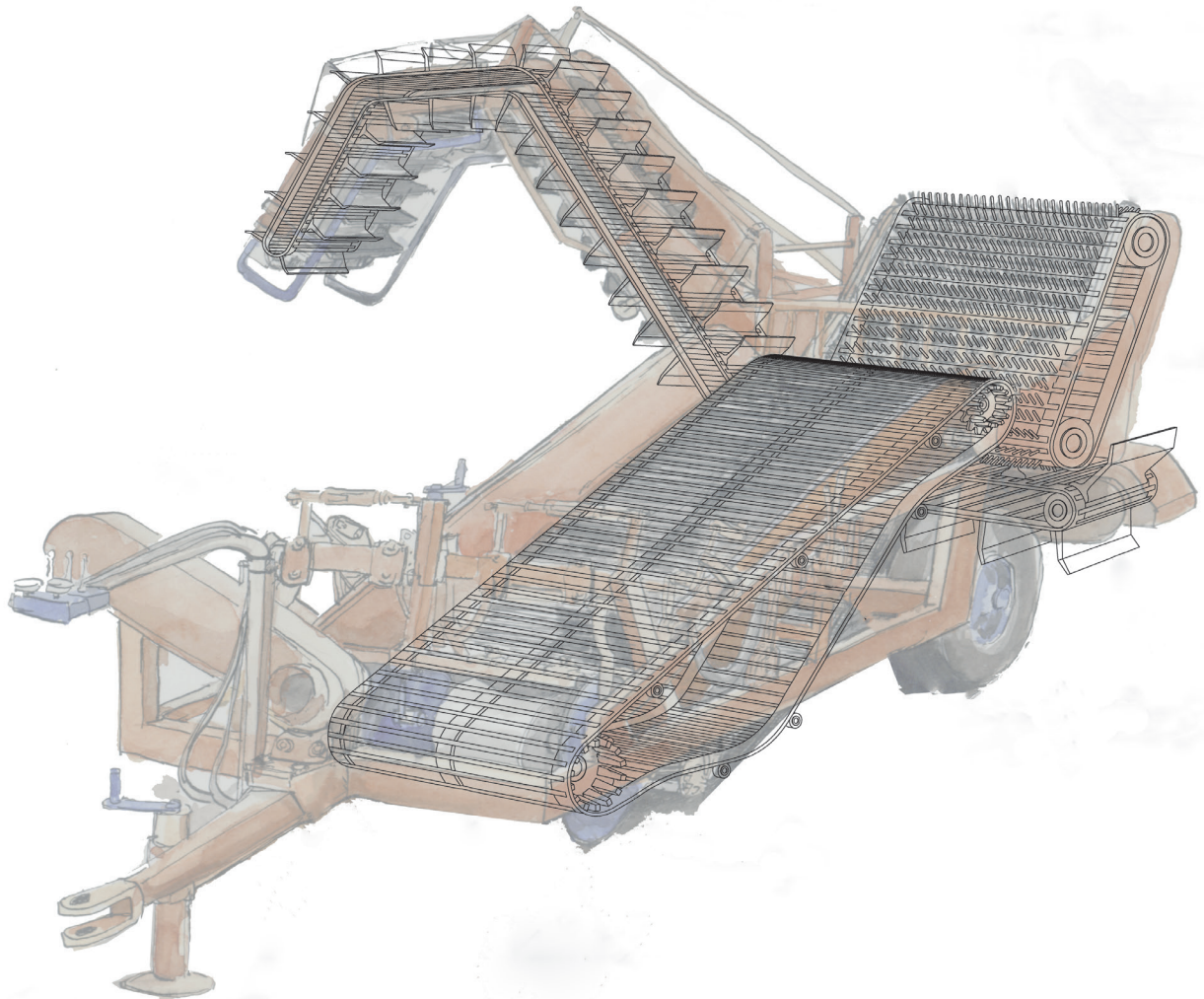

WINDGASSEN

Sieb- und Förderketten

Windgassen GmbH

Einsteinstr. 5
33104 Paderborn
Deutschland

☎ +49 5254 990930

☎ +49 5254 990939

✉ info@wg-siebketten.de

🌐 www.wg-siebketten.de

Haftungsausschluss

Wir schließen jegliche Haftung für die bereitgestellten Informationen und Produktdarstellungen aus. Für Inhalte technischer Art basieren diese auf dem Stand ihrer Veröffentlichung. Bestehende Urheber- und Namensrechte bleiben unberührt.

